

Chameleon Portable



- Spezifikationen -



Tragbare doppelseitige Schreibtafel

Die Umgebung ist für den kreativen Prozess wichtig. Wenn man immer in derselben ‚Ecke‘ sitzt, bleibt man buchstäblich und bildlich im Rahmen. Möchten Sie über den Rahmen hinwegdenken? Gehen Sie dann mit Ihrem Team zur Abwechslung mal nach draußen. Vergessen Sie dann aber bestimmt nicht Ihr Chameleon Portable. Dieses Whiteboard nehmen Sie mit, wohin Sie wollen. Und wenn Sie im Büro sind, hängen Sie es wieder an seinen Platz. Der Entwurf hat Einflüsse des skandinavischen Designs, bei dem echtes Leder und schöne minimalistische Verschlüsse verwendet wurden.

Spezifikationen



Allgemein - Maß M

Artikelnummer:	15300.001
Außermaß ausschl. Halterung (H x B x T):	828 x 828 x 42 mm
Außermaß einschl. Halterung (H x B x T):	958 (± 30 mm) x 828 x 42 mm
Schreibfläche:	Doppelseitig Emaille Weiß (Indoor Air Quality Certified to SCS-EC10.3-2014 v4.0)
Brutto Gewicht:	10,4 kg
Netto Gewicht:	5,4 kg
Eigenschaften:	Magnethaftend und trocken abwischbar, trag-/versetzbar
Garantie:	2 Jahre
Garantie Schreibfläche:	25 Jahre Garantie auf Beschreib- und Trockenabwischbarkeit

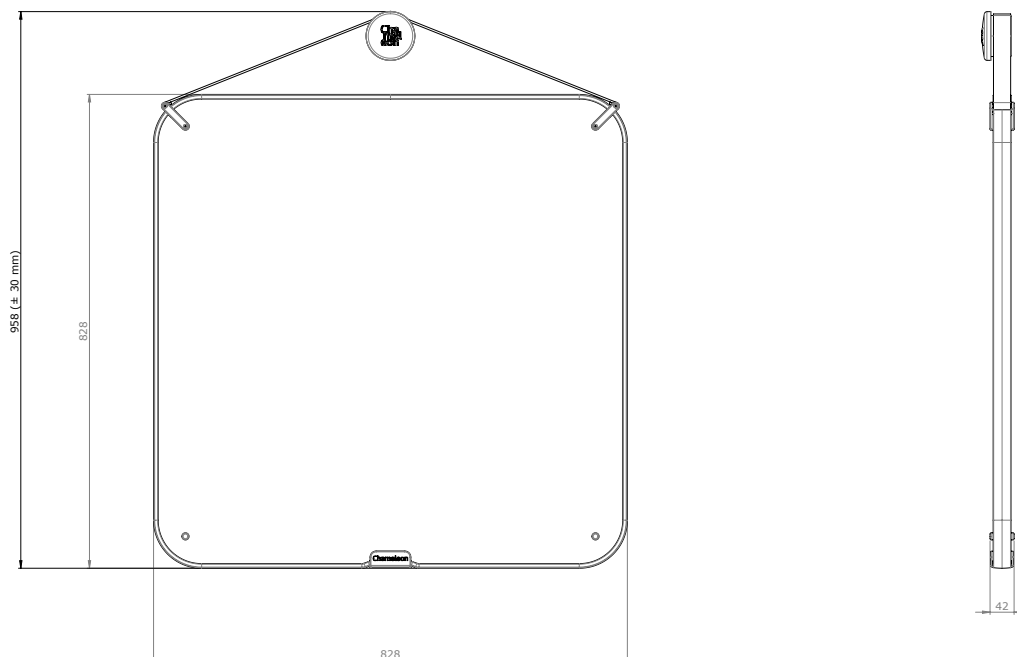

Verpackung

Art:	Kiste
Verpackungseinheit:	1 Paket
Material:	Fichtenholz + Wellpappe + Schaumstoffstreifen + Stretchfolie
Maß (B x T x H):	(+/-) 1006 x 958 x 800 mm
Gewicht Verpackung:	(+/-) 5 kg

Spezifikationen



Allgemein - Maß L

Artikelnummer:	15300.002
Außermaß ausschl. Halterung (H x B x T):	Portrait: 1128 x 832 x 42 mm Landscape: 828 x 1132 x 42 mm
Außermaß einschl. Halterung (H x B x T):	Portrait: 1270 (± 30 mm) x 832 x 42 mm Landscape: 1004 (± 30 mm) x 1132 x 42 mm
Schreibfläche:	Doppelseitig Emaille Weiß (Indoor Air Quality Certified to SCS-EC10.3-2014 v4.0)
Brutto Gewicht:	13,55 kg
Netto Gewicht:	7,55 kg
Eigenschaften:	Magnethaftend und trocken abwischbar, trag-/versetzbar
Garantie:	2 Jahre
Garantie Schreibfläche:	25 Jahre Garantie auf Beschreib- und Trockenabwischbarkeit

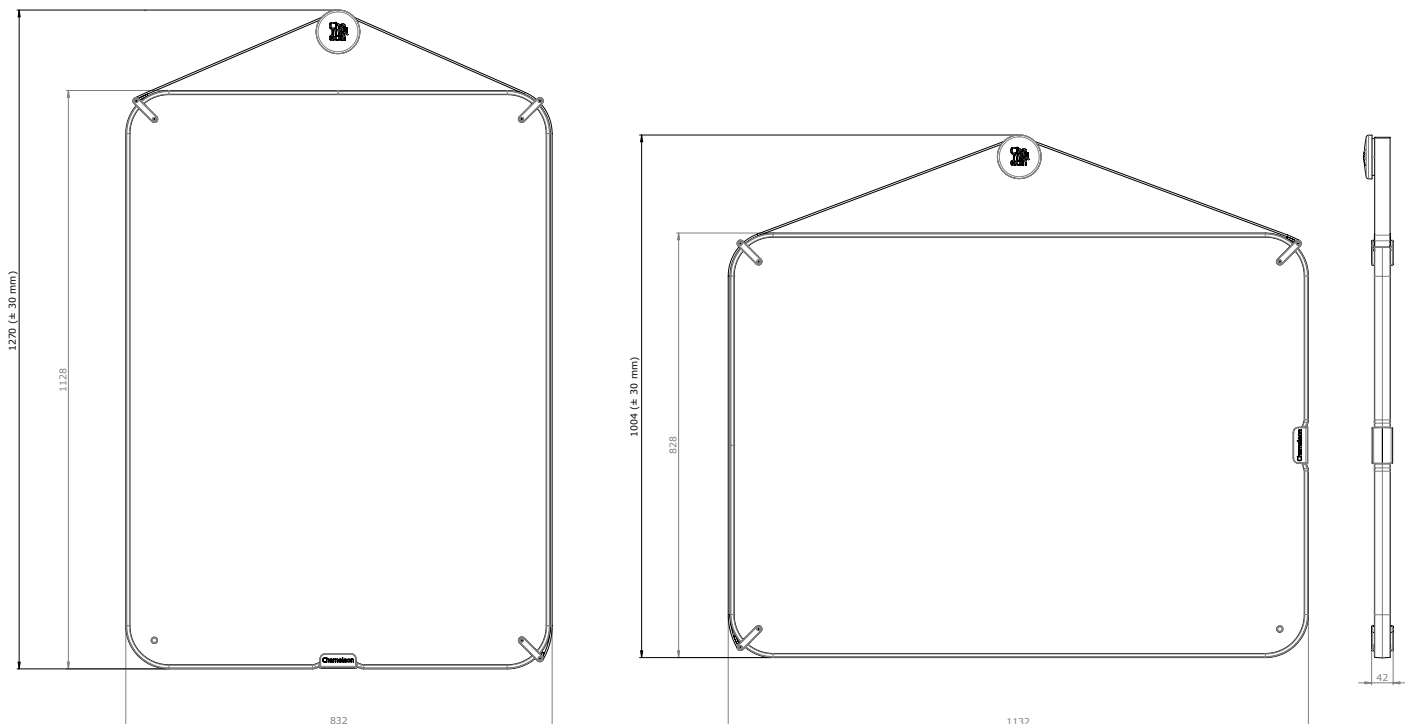

Verpackung

Art:	Kiste
Verpackungseinheit:	1 Paket
Material:	Fichtenholz + Wellpappe + Schaumstoffstreifen + Stretchfolie
Maß (B x T x H):	(+/-) 1006 x 1262 x 80 mm
Gewicht Verpackung:	(+/-) 6 kg

Spezifikationen



Allgemein - Maß XL

Artikelnummer:	15300.003
Außermaß aussch. Halterung (H x B x T):	Portrait: 1728 x 832 x 42 mm Landscape: 828 x 1732 x 42 mm
Außermaß einschl. Halterung (H x B x T):	Portrait: 1970 (± 30 mm) x 832 x 42 mm Landscape: 1054 (± 30 mm) x 1732 x 42 mm
Schreibfläche:	Doppelseitig Emaille Weiß (Indoor Air Quality Certified to SCS-EC10.3-2014 v4.0)
Brutto Gewicht:	20 kg
Netto Gewicht:	11,5 kg
Eigenschaften:	Magnethaftend und trocken abwischbar, trag-/versetzbar
Garantie:	2 Jahre
Garantie Schreibfläche:	25 Jahre Garantie auf Beschreib- und Trockenabwischbarkeit

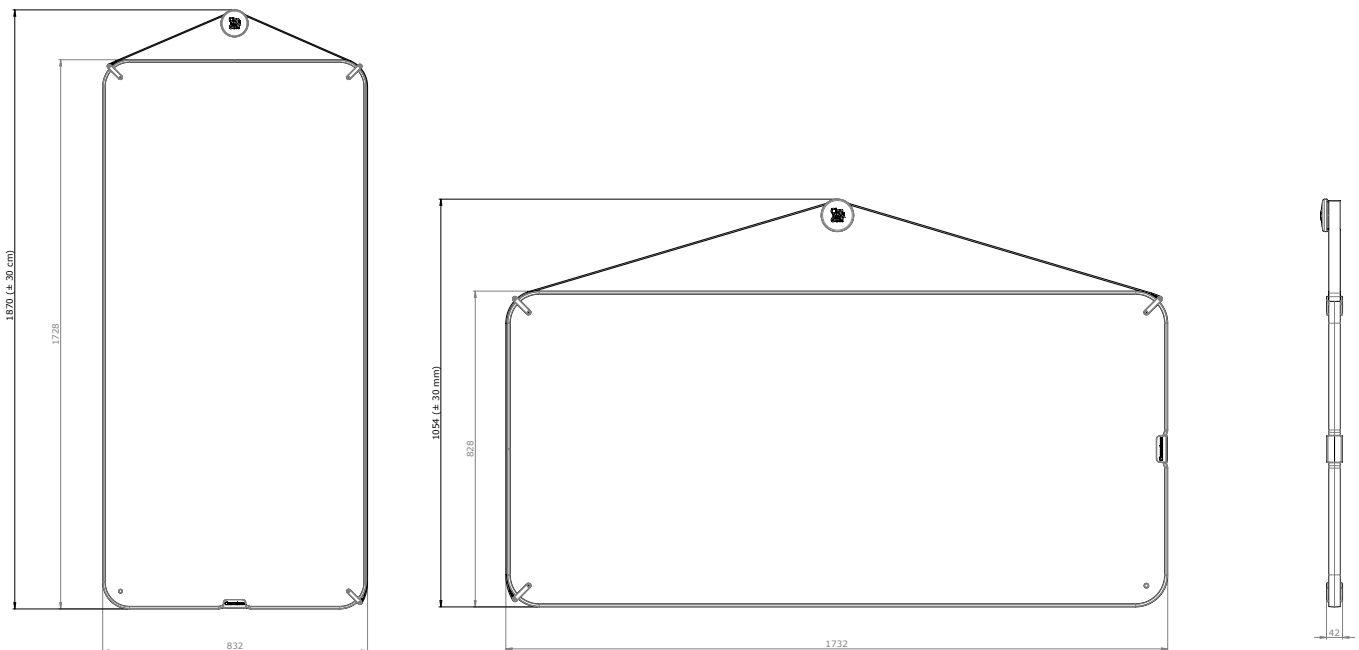

Verpackung

Art:	Kiste
Verpackungseinheit:	1 Paket
Material:	Fichtenholz + Wellpappe + Schaumstoffstreifen + Stretchfolie
Maß (B x T x H):	(+/-) 1006 x 1862 x 80 mm
Gewicht Verpackung:	(+/-) 8,5 kg

Konstruktion

Vollendung:	Gummiband
Tafel pro Seite:	Weiß Emailstahlen Blech 0.4 mm (Indoor Air Quality Certified to SCS-EC10.3-2014 v4.0)
Kern:	Leichte Foamplatte 25 mm
Trageband:	Echtem Büffelleder
Halterung:	Kunststoff

Empfohlene Zubehör

- 14017.111 - Starterkit Weißwandtafeln Universal
- 14021.103 - Magnetische Stiftenhalter
- 14016.155 - Weißwandtafel Marker 4 st. assorti
- 14016.235 - Memomagnete 10 st. assorti, Ø 20 mm
- 14025.125 - Magnetische Papierwischer Design

